

抵抗方式

TA・TB・TC・TD・TG・TH・TK・TL 型 (ジャンクションヘッダー)

外形寸法図

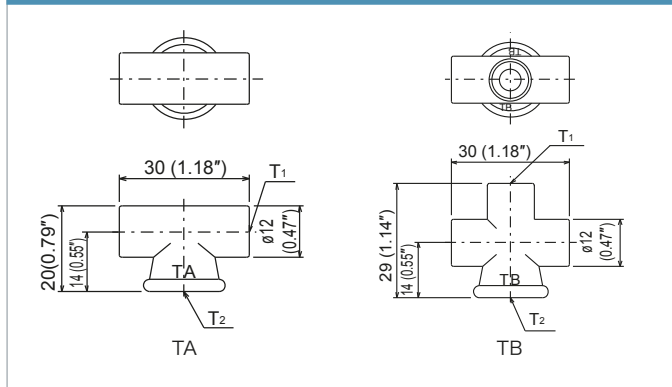

型式	コードNO.	T ₁	T ₂
TA	106431	2-M8×1	Rc 1/8
TA	186431	2-5/16-24 UNF	1/8 NPT

型式	コードNO.	T ₁	T ₂
TB	106432	3-M8×1	Rc 1/8
TB	186432	3-5/16-24 UNF	1/8 NPT

外形寸法図

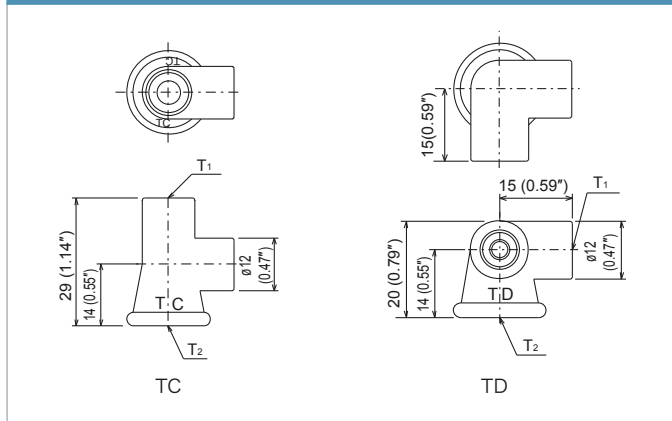

型式	コードNO.	T ₁	T ₂
TC	106433	2-M8×1	Rc 1/8
TC	186433	2-5/16-24 UNF	1/8 NPT

型式	コードNO.	T ₁	T ₂
TD	106434	2-M8×1	Rc 1/8
TD	186434	2-5/16-24 UNF	1/8 NPT

●材質：亜鉛ダイキャスト (ZDC)



外形寸法図

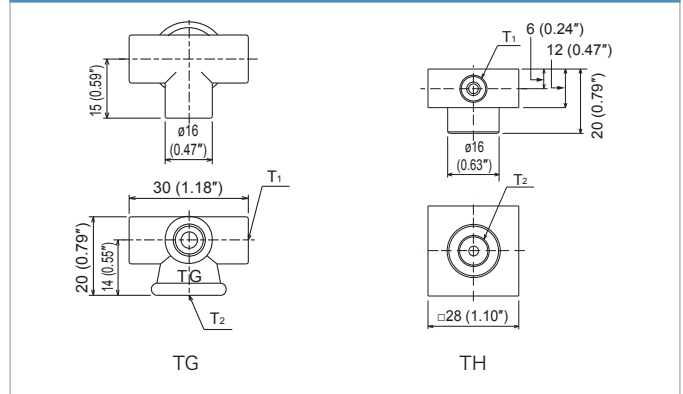

型式	コードNO.	T ₁	T ₂
TG	106435	3-M8×1	Rc 1/8
TG	186435	4-5/16-24 UNF	1/8 NPT

型式	コードNO.	T ₁	T ₂
TH	106436	4-M8×1	Rc 1/8
TH	186436	4-5/16-24 UNF	1/8 NPT

外形寸法図

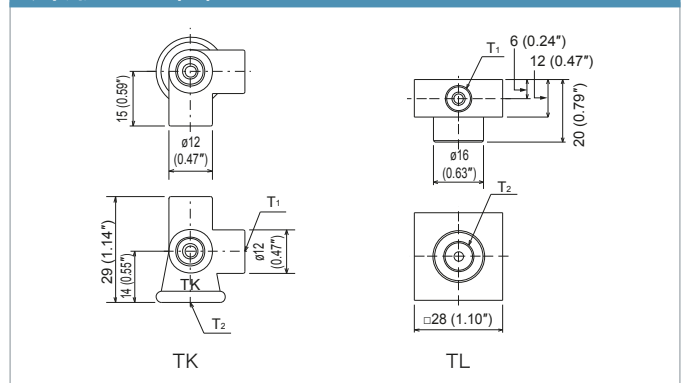

型式	コードNO.	T ₁	T ₂
TK	106437	3-M8×1	Rc 1/8
TK	186437	3-5/16-24 UNF	1/8 NPT

型式	コードNO.	T ₁	T ₂
TL	106438	4-M8×1	Rc 1/8
TL	186438	4-5/16-24 UNF	1/8 NPT